

# Presentación

El paquete educativo “Educación, Desarrollo y Paz” consta de cuatro módulos. Este es el segundo módulo y contiene un conjunto de palabras con las que usted aprenderá a leer y escribir, también aprenderá los números hasta cien y aprenderá a sumar y restar cantidades hasta de dos cifras.

Para elaborar este módulo se tomó en cuenta la experiencia del personal de la Coordinación Departamental de Alfabetización de Baja Verapaz con el apoyo de personal de la Unidad de Seguimiento y Evaluación, Unidad de Investigación y Planificación del Comité Nacional de Alfabetización -CONALFA, y el Programa de Apoyo al Sector Educativo -PROASE- quienes con su valioso aporte han enriquecido el contenido del mismo, sin perder de vista el enfoque de sus autores.

Este módulo fue preparado para facilitarle a usted amigo o amiga participante, el aprendizaje de la lectura, escritura y las principales operaciones matemáticas, por esa razón contiene suficientes ejercicios para la adquisición de estas habilidades.

Esperamos que el proceso de alfabetización sea para usted una experiencia agradable y provechosa y que no se quede nada más en este segundo módulo, sino que continúe hasta terminar con éxito, porque nuestra amada Guatemala necesita hoy más que nunca, nuestro mejor esfuerzo y nuestro mayor empeño hasta lograr desarrollarse.

Le invitamos a que atienda las orientaciones que se le den, y a que practique mucho.

## ACTIVIDADES:

- ✓ Leer a el o la participante el contenido de esta página y comentar especialmente el cuarto párrafo.

# Datos personales

Nombre del participante o de la participante:

---

Nombre del alfabetizador o de la alfabetizadora:

---

Comunidad:

---

Municipio:

---

Departamento:

---

Fecha de inicio del módulo:

---

## ACTIVIDADES:

- ✓ Escribir los datos que se le piden, nombre de el o la participante, su nombre (alfabetizador o alfabetizadora), la comunidad, municipio, departamento y fecha en que inicie el proceso de alfabetización.

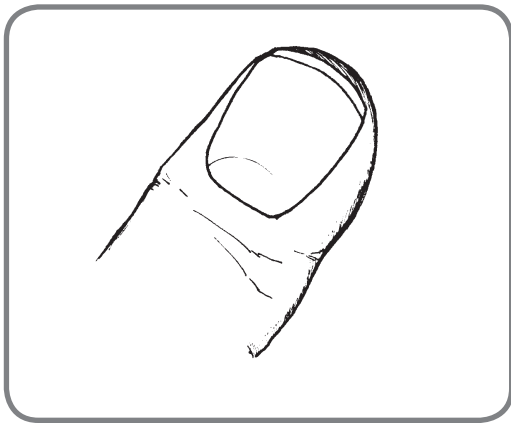

dedo  
de do  
d e d o

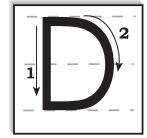
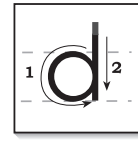

d d d d d D D D D D

d d d d d D D D D D

Blank handwriting lines for practice.

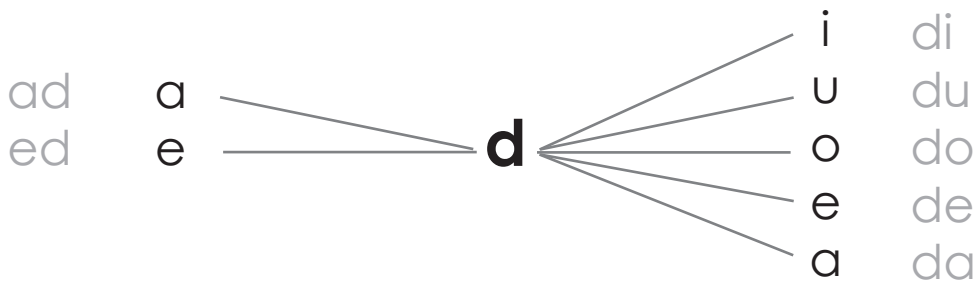

**ACTIVIDADES:**

- ✓ Observar el dibujo y decir a e l o la participante que a la par está escrito el nombre.
- ✓ Leer la palabra **dedo**.
- ✓ Decir a el o la participante que la palabra **dedo** se puede dividir en partes llamadas sílabas. Leer las sílabas.
- ✓ Decir a el o la participante que las sílabas se dividen en partes más pequeñas llamadas letras. Identificar la letra **d**.
- ✓ Observar e indicar el nombre, trazo y sonido de la letra.
- ✓ Ejercitar la letra **d**.
- ✓ Orientar a el o la participante a formar la familia silábica (di, du, do, de, da e incluir las sílabas ad y ed). Utilizar el silabario.
- ✓ Pedir a el o la participante que remarque las sílabas.

di du do de da Di Du Do De Da

d d d d d D D D D D

i u o e a i u o e a

dedo dado duda Ada Edi Eda

dedo dado duda Ada Edi Eda

Ada duda.

Duda de \_\_\_\_\_.

\_\_\_\_\_

\_\_\_\_\_

\_\_\_\_\_

\_\_\_\_\_

#### ACTIVIDADES:

- ✓ Leer junto con el o la participante la familia silábica en minúsculas y mayúsculas.
- ✓ Pedir a el o la participante que escriba las vocales que faltan.
- ✓ Pedir a el o la participante que escriba las consonantes que faltan.
- ✓ Explicar a el o la participante, utilizando el silabario, cómo se forman las nuevas palabras.
- ✓ Pedir a el o la participante que repase las letras que están en gris.
- ✓ Pedir a el o la participante que copie las palabras de la fila anterior.
- ✓ Leer la oración **Ana duda** y completar la oración **Duda de** \_\_\_\_\_.
- ✓ Pedir a el o la participante que con las nuevas palabras forme frases y oraciones.

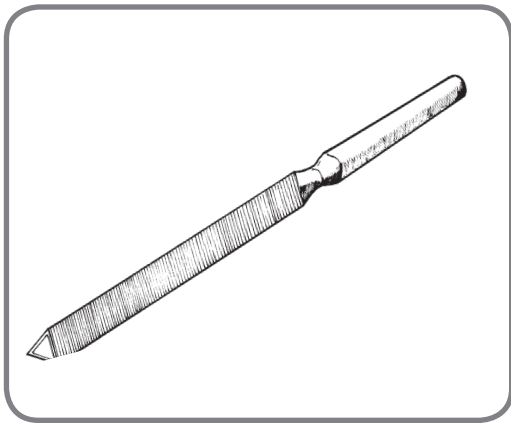

lima  
li ma  
l i m a

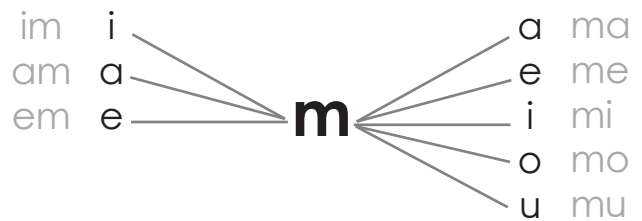
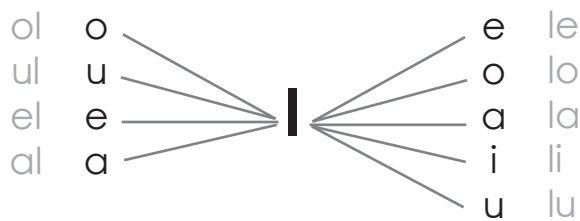
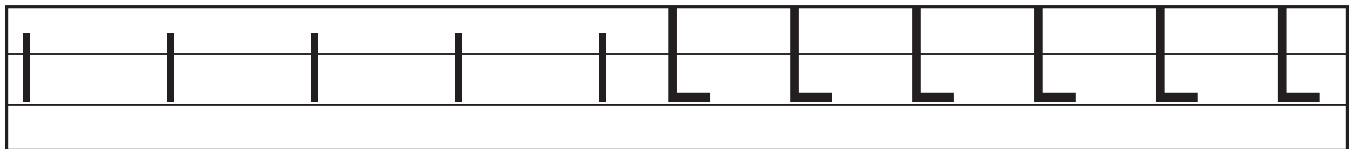
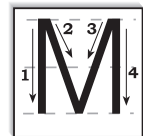
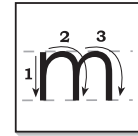
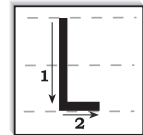
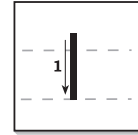

**ACTIVIDADES:**

- ✓ Observar el dibujo y decir a el o la participante que a la par está escrito el nombre.
- ✓ Leer la palabra **lima**.
- ✓ Decir a el o la participante que la palabra **lima** se puede dividir en partes llamadas sílabas. Leer las sílabas.
- ✓ Decir a el o la participante que las sílabas se dividen en partes más pequeñas llamadas letras. Identificar la letra **l** y **m**.
- ✓ Observar e indicar el nombre, trazo y sonido de la letra.
- ✓ Ejercitar la escritura de las letras **l** y **m**.
- ✓ Orientar a el o la participante a formar la familia silábica (le, lo, la, li, lu y ma, me, mi, mo, mu e incluir las sílabas ol, ul, el, al e im, am em). Utilizar el silabario.
- ✓ Pedir a el o la participante que remarque las sílabas.

le lo la li lu Le Lo La Li Lu

l l l l l L L L L L

e o a i u e o a i u

ma me mi mo mu Ma Me Mi Mo Mu

m m m m m M M M M M

a e i o u a e i o u

Loto Lato dame mide Mito mamá

Loto Lato dame mide Mito mamá

Dalila mima a Milo.

Lalo \_\_\_\_\_

---

---

---

---

#### ACTIVIDADES:

- ✓ Leer junto con el o la participante la familia silábica en minúsculas y mayúsculas.
- ✓ Pedir a el o la participante que escriba las vocales que faltan.
- ✓ Pedir a el o la participante que escriba las consonantes que faltan.
- ✓ Explicar a el o la participante, utilizando el silabario, cómo se forman las nuevas palabras.
- ✓ Pedir a el o la participante que remarque las letras que están en gris.
- ✓ Pedir a el o la participante que copie las palabras de la fila anterior.
- ✓ Leer la oración **Dalila mima a Milo** y completar la oración **Lalo** \_\_\_\_\_.
- ✓ Pedir a el o la participante que con las nuevas palabras forme frases y oraciones

# Formemos números mayores de diez

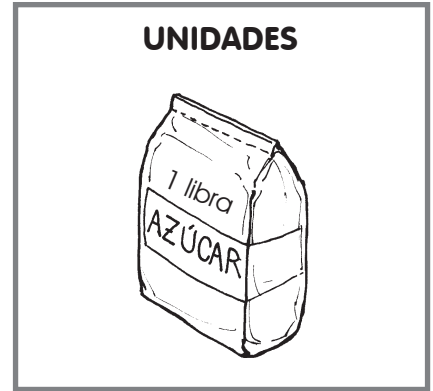

+

..... 11

+

..... 12

+

..... 13

+

..... 14

+

..... 15

+

..... 16

+

..... 17

+

..... 18

+

..... 19

**ACTIVIDADES:**

- ✓ Explicar a el o la participante que la unidad representa una persona, un animal o un objeto.
- ✓ Explicar a el o la participante que la decena es igual a 10 unidades (una decena es un grupo de diez).
- ✓ Explicar a el o la participante que la centena es igual a 100 unidades (una centena es un grupo de cien).
- ✓ Explicar que teniendo 10 unidades al agregar una unidad se formará el número 11; y que aumentará de acuerdo a la cantidad de unidades que le agregue.

DECENAS	UNIDADES
2	0
2	1
2	2
2	3
2	4
2	5
2	6
2	7
2	8
2	9

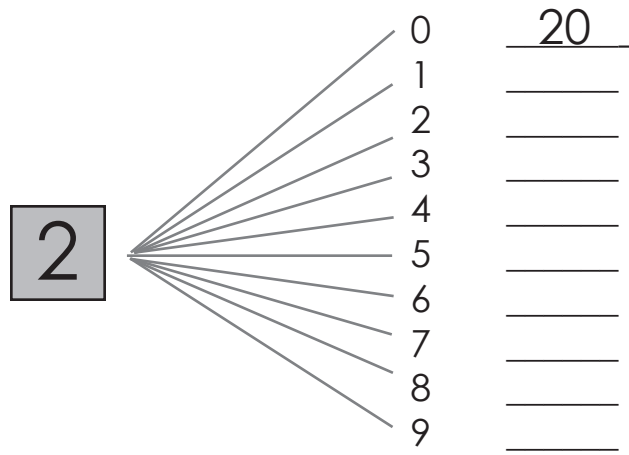

DECENAS	UNIDADES
3	0
3	1
3	2
3	3
3	4
3	5
3	6
3	7
3	8
3	9

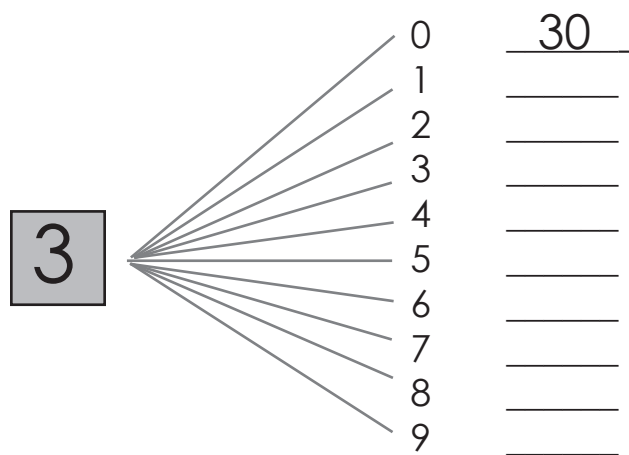

**ACTIVIDADES:**

- ✓ Explicar a el o la participante que para formar los números mayores de 20, escribimos el número 2 y colocamos otro número a la par, al lado derecho para formar la cantidad. De la misma manera del 30 al 39, del 40 al 49, y así hasta llegar al 99.
- ✓ Explicar cómo se forma el 20.
- ✓ Orientar a el o la participante para que realice los ejercicios.



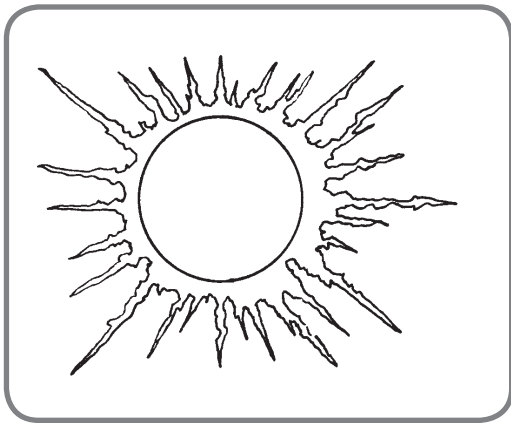

sol  
s o l

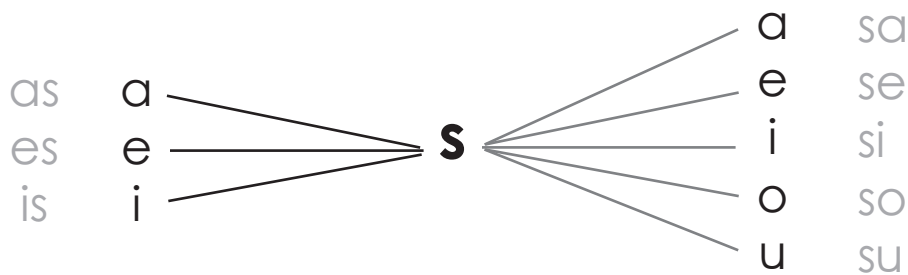
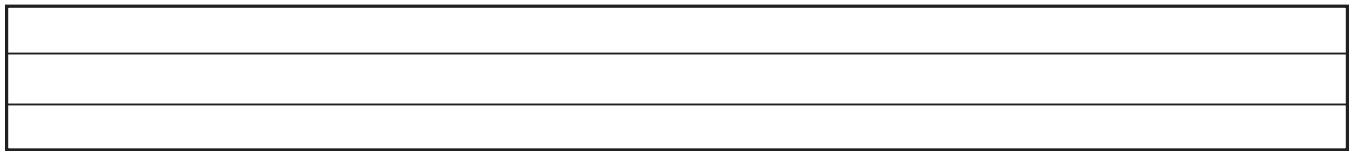

**ACTIVIDADES:**

- ✓ Observar el dibujo y decir a el o la participante que a la par está escrito el nombre.
- ✓ Leer la palabra **sol**.
- ✓ Observar e indicar el nombre, trazo y sonido de la letra.
- ✓ Ejercitar la letra **s**.
- ✓ Orientar a el o la participante a formar la familia silábica (sa, se, si, so, su e incluir las sílabas as, es e is). Utilizar el silabario.
- ✓ Pedir a el o la participante que remarque las sílabas.

sa se si so su Sa Se Si So Su

s s s s s S S S S S

a e i o u a e i o u

oso es sal sol

oso es sal sol

sala solo seda sida

sala solo seda sida

eso soda masa misa

eso soda masa misa

La sala de Susi

La masa es de los dos.

Susy da la \_\_\_\_\_ a Meme.

El \_\_\_\_\_ sale solo.

sala - lima

soldado - lado

#### ACTIVIDADES:

- ✓ Leer junto con el o la participante la familia silábica en minúsculas y mayúsculas.
- ✓ Pedir a el o la participante que escriba las vocales que faltan.
- ✓ Pedir a el o la participante que escriba las consonantes que faltan.
- ✓ Explicar a el o la participante, utilizando el silabario, cómo se forman las nuevas palabras.
- ✓ Pedir a el o la participante que repase las letras que están en gris.
- ✓ Pedir a el o la participante que con las nuevas palabras forme frases y oraciones.
- ✓ Pedir a el o la participante que seleccione y escriba la palabra adecuada, para completar la oración.



milpa  
 mil pa  
 m i l p a

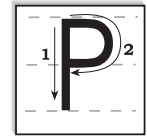
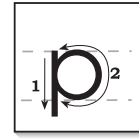

p p p p p P P P P P

p p p p p P P P P P

Blank handwriting lines for practice.

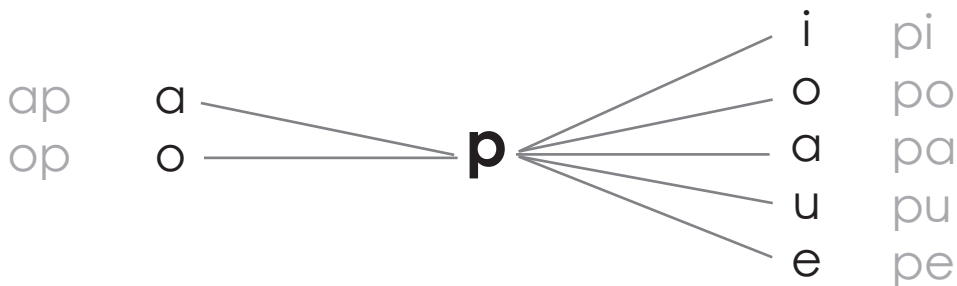

**ACTIVIDADES:**

- ✓ Observar el dibujo y decir a el o la participante que a la par está escrito el nombre.
- ✓ Leer la palabra **milpa**.
- ✓ Decir a el o la participante que la palabra **milpa** se puede dividir en partes llamadas sílabas. Leer las sílabas.
- ✓ Decir a el o la participante que las sílabas se dividen en partes más pequeñas llamadas letras. Identificar la letra **p**.
- ✓ Observar e indicar el nombre, trazo y sonido de la letra.
- ✓ Ejercitar la letra **p**.
- ✓ Orientar a el o la participante a formar la familia silábica (pi, po, pa, pu, pe e incluir las sílabas ap y op). Utilizar el silabario.
- ✓ Pedir a el o la participante que remarque las sílabas.

pi po pa pu pe Pi Po Pa Pu Pe

p p p p p P P P P P

i o a u e i o a u e

papá Pepe pipa milpa apio

papá Pepe pipa milpa apio

pide piso pelo sapo puso

pide piso pelo sapo puso

pata posada pasada pomada

pata posada pasada pomada

La milpa es de Emilio.

Papá pide sal a Susi.

La \_\_\_\_\_ es de Pepe

El es el papá de \_\_\_\_\_.

#### ACTIVIDADES:

- ✓ Leer junto con el o la participante la familia silábica en minúsculas y mayúsculas.
- ✓ Pedir a el o la participante que escriba las vocales que faltan.
- ✓ Pedir a el o la participante que escriba las consonantes que faltan.
- ✓ Explicar a el o la participante, utilizando el silabario, cómo se forman las nuevas palabras.
- ✓ Pedir a el o la participante que remarque las letras que están en gris.
- ✓ Pedir a el o la participante que con las nuevas palabras forme frases y oraciones.
- ✓ Pedir a el o la participante que escriba la palabra que hace falta en la oración.

# Ejercicio de refuerzo

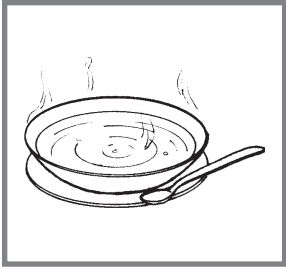

so pa

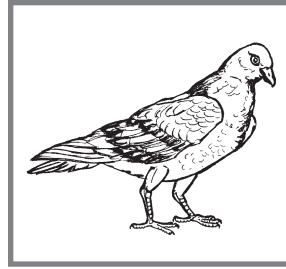

\_\_\_ loma

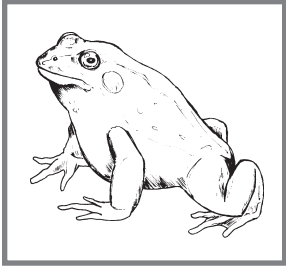

sa \_\_\_

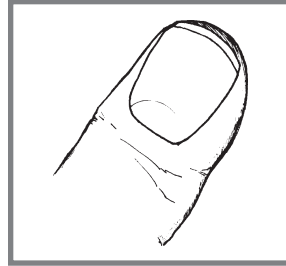

\_\_\_ do

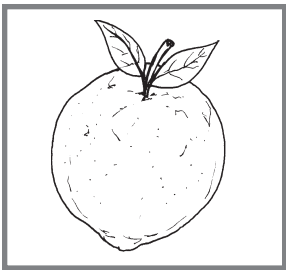

li \_\_\_

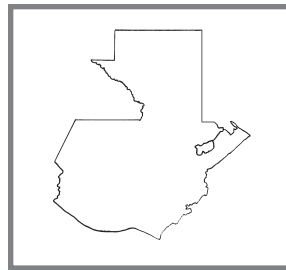

\_\_\_ pa

## Dictado

---

---

---

---

---

---

---

---

---

---

### ACTIVIDADES:

- ✓ Orientar a el o la participante para que observe el dibujo y complete las palabras con la sílaba que hace falta.
- ✓ Dictar las siguientes palabras: Soldado, alma, Edi, mesa, papa, pulso, sal, salsa, mapa, lima.

la	li	lo	lu	le
da	di	du	de	do
sa	se	si	su	so
ma	me	mi	mo	mu
po	pi	pe	pu	pa

- |          |           |
|----------|-----------|
| 1. _____ | 6. _____  |
| 2. _____ | 7. _____  |
| 3. _____ | 8. _____  |
| 4. _____ | 9. _____  |
| 5. _____ | 10. _____ |

1. \_\_\_\_\_
2. \_\_\_\_\_
3. \_\_\_\_\_
4. \_\_\_\_\_
5. \_\_\_\_\_
6. \_\_\_\_\_
7. \_\_\_\_\_
8. \_\_\_\_\_
9. \_\_\_\_\_
10. \_\_\_\_\_

**ACTIVIDADES:**

- ✓ Orientar a el o la participante para que forme diez palabras con las sílabas que están dentro del cuadro.
- ✓ Orientar a el o la participante para que forme diez oraciones, utilizando las palabras que ya formó.

# Completar

10		30	40	
	70			100

# Dictado

## ACTIVIDADES:

- ✓ Oriente a el o la participante para que complete la numeración de 10 en 10 hasta 100, colocando el número en el cuadro que aparece en blanco.
- ✓ Dictar los siguientes números:

7      19      23      28      35

89      93      71      40      57

## Dictado de palabras

mesa

---

---

---

---

---

---

---

---

## Dictado de oraciones

Susi me da la sopa.

---

---

---

### ACTIVIDADES:

- ✓ Dictar las siguientes palabras, si observa algún error, oriente en su momento (mesa, soldado, maso, Meme, Ema, Polo, Ada, loma, masa y dedo). Ver el ejemplo.
- ✓ Dictar las siguientes oraciones, explique que toda oración se escribe al inicio con mayúscula y al final se le coloca punto.
  - Susi me da la sopa.
  - Pepe usa mi peine.
  - Ada sale de Salamá.Ver el ejemplo.





abono  
a bo no  
a b o n o

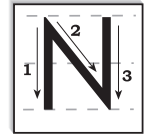
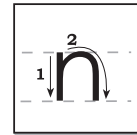
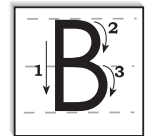
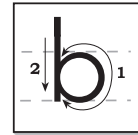

b b b b b B B B B B

b b b b b B B B B B

n n n n n N N N N N

n n n n n N N N N N

\_\_\_ o  
\_\_\_ a

**b**

i \_\_\_  
o \_\_\_  
u \_\_\_  
e \_\_\_  
a \_\_\_

\_\_\_ o  
\_\_\_ e  
\_\_\_ i

**n**

o \_\_\_  
e \_\_\_  
i \_\_\_  
a \_\_\_  
u \_\_\_

**ACTIVIDADES:**

- ✓ Observar el dibujo y decir a el o la participante que a la par está escrito el nombre.
- ✓ Leer la palabra **abono**.
- ✓ Decir a el o la participante que la palabra **abono** se puede dividir en partes llamadas sílabas. Leer las sílabas.
- ✓ Decir a el o la participante que las sílabas se dividen en partes más pequeñas llamadas letras. Identificar las letras **b** y **n**.
- ✓ Observar e indicar el nombre, trazo y sonido de las letras.
- ✓ Ejercitar las letras **b** y **n**.
- ✓ Orientar a el o la participante a formar la familia silábica (bi, bo, bu, be, ba y no, ne, ni, na, nu e incluir las sílabas ob, ab y on, en, in, an y un). Utilizar el silabario.
- ✓ Ayudar a el participante a escribir las familias silábicas.

bi bo bu be ba Bi Bo Bu Be Ba

no ne ni na nu No Ne Ni Na Nu

abono banano nada anona Ana pan

Edi abona la milpa.

El bebe de Nina

**ACTIVIDADES:**

- ✓ Leer junto con el o la participantes la familia silábica en minúsculas y mayúsculas.
- ✓ Pedir a el o la participante que copie y repita la familia silábica anterior.
- ✓ Leer junto con el o la participante la familia silábica en minúscula y mayúscula .
- ✓ Explicar a el o la participante utilizando el silabario cómo se forman las nuevas palabras.
- ✓ Pedir a el o la participante que use las letras vistas anteriormente para escribir otras palabras.
- ✓ Leer junto con el o la participante las oraciones.
- ✓ Formar otras oraciones y escribirlas en las líneas.

# Sumemos

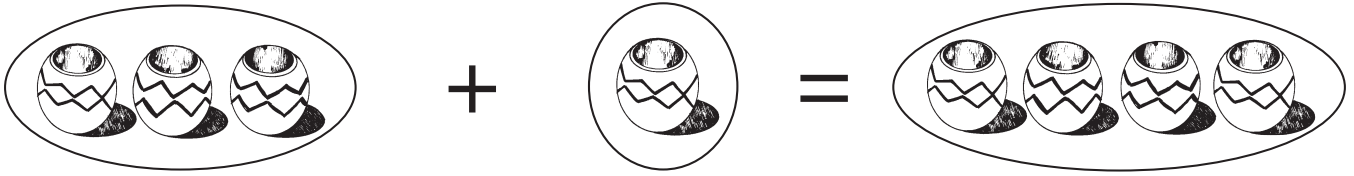

$$3 + 1 = 4$$

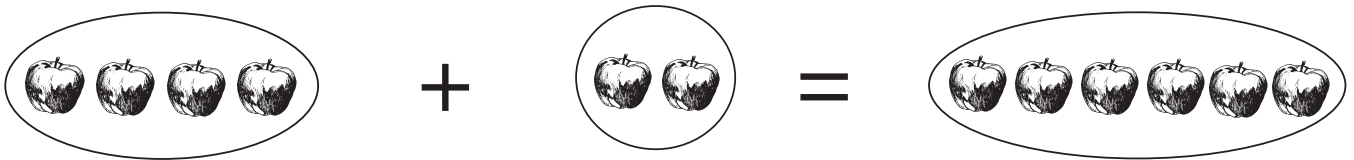

$$4 + 2 = 6$$

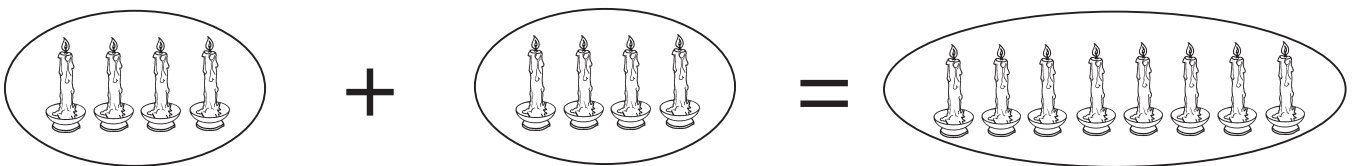

$$4 + 4 = 8$$

## ACTIVIDADES:

- ✓ Explicar a el o la participante el procedimiento de la suma:
  - Sumar es juntar o reunir dos o más cantidades.
  - Con el uso de objetos (lápices, cuadernos, piedrecitas, frutas) representar las cantidades  $3 + 1$ , separadas.
  - Reunir las cantidades y contar los elementos.
  - Hacer el mismo procedimiento en los siguientes ejercicios.

# Ejercitemos la suma

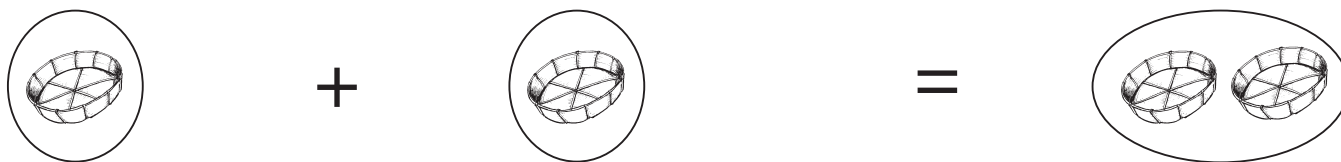

$$1 + 1$$

$$= \square$$



$$2 + 2$$

$$= \square$$

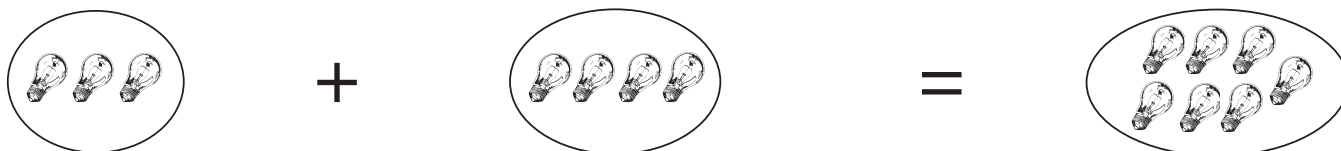

$$3 + 4$$

$$= \square$$



$$5 + 1$$

$$= \square$$

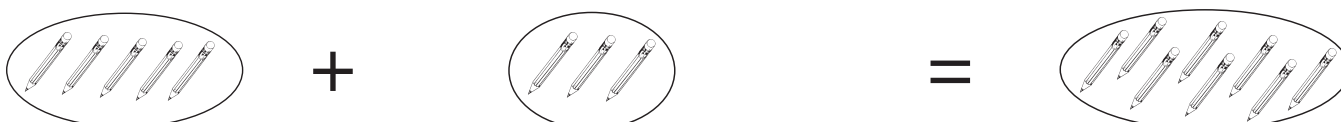

$$5 + 3$$

$$= \square$$

## ACTIVIDADES:

- ✓ Orientar a el o la participante para que realice los ejercicios que están en la página.
- ✓ Escribir el total dentro del cuadro de la derecha de cada suma.

# Sumemos

$$\begin{array}{r} 2 \\ +1 \\ \hline 3 \end{array}$$

$$\begin{array}{r} 3 \\ +2 \\ \hline \end{array}$$

$$\begin{array}{r} 4 \\ +3 \\ \hline \end{array}$$

$$\begin{array}{r} 7 \\ +5 \\ \hline 12 \end{array}$$

$$\begin{array}{r} 5 \\ +8 \\ \hline \end{array}$$

$$\begin{array}{r} 7 \\ +9 \\ \hline \end{array}$$

$$\begin{array}{r} 2 \\ 1 \\ +8 \\ \hline 11 \end{array}$$

$$\begin{array}{r} 5 \\ 4 \\ +9 \\ \hline \end{array}$$

$$\begin{array}{r} 6 \\ 5 \\ +2 \\ \hline \end{array}$$

## ACTIVIDADES:

- ✓ Orientar a el o la participante para que realice las sumas de la primera fila. Desarrolle el ejemplo:

$$\begin{array}{r} 2 \rightarrow \text{Sumando} \\ \text{Signo más } \rightarrow + \quad 1 \rightarrow \text{Sumando} \\ \hline 3 \rightarrow \text{Suma o total} \end{array}$$

- ✓ Indicar a el o la participante que el total de las sumas de la segunda fila, pasa de diez.
- ✓ Explicar a el o la participante que las sumas de la tercera fila tienen 3 sumandos pero el procedimiento es el mismo. El total de estas sumas también pasa de diez.

## Sumemos

$$\begin{array}{r} 12 \\ 14 \\ +10 \\ \hline 36 \end{array}$$

$$\begin{array}{r} 41 \\ 13 \\ +28 \\ \hline 82 \end{array}$$

$$\begin{array}{r} 11 \\ 13 \\ +12 \\ \hline \end{array}$$

$$\begin{array}{r} 23 \\ 31 \\ +43 \\ \hline \end{array}$$

$$\begin{array}{r} 52 \\ 31 \\ +17 \\ \hline \end{array}$$

$$\begin{array}{r} 10 \\ 35 \\ +47 \\ \hline \end{array}$$

$$\begin{array}{r} 12 \\ 20 \\ 13 \\ +16 \\ \hline \end{array}$$

$$\begin{array}{r} 17 \\ 11 \\ 14 \\ +22 \\ \hline \end{array}$$

$$\begin{array}{r} 21 \\ 15 \\ 25 \\ +37 \\ \hline \end{array}$$

### ACTIVIDADES:

- ✓ En las operaciones de la primera fila, debe sumar primero las unidades y luego la fila de las decenas. Desarrolle usted el ejemplo.
- ✓ Desarrollar las sumas y explicar que al sumar las unidades el total pasa de diez (10) por lo que debe llevar las decenas.
- ✓ Explicar que la última fila de sumas tienen cuatro (4) sumandos de dos cifras. (Continuar explicando la realización de las sumas en el cuaderno de trabajo).



ayuda  
a y u da  
a y u d a

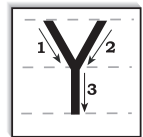
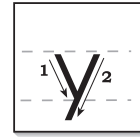

y y y y y Y Y Y Y Y

y y y y y Y Y Y Y Y

Blank handwriting lines for practice.

y

o	_____
u	_____
a	_____
e	_____
i	_____

**ACTIVIDADES:**

- ✓ Observar el dibujo y decir a el o la participante que a la par está escrito el nombre.
- ✓ Leer la palabra **ayuda**.
- ✓ Decir a el o la participante que la palabra **ayuda** se puede dividir en partes llamadas sílabas. Leer las sílabas.
- ✓ Decir a el o la participante que las sílabas se dividen en partes más pequeñas llamadas letras. Identificar la letra **y**.
- ✓ Observar e indicar el nombre, trazo y sonido de la letra.
- ✓ Ejercitar la letra **y**.
- ✓ Orientar a el o la participante a formar la familia silábica (yo, yu, ya, ye, yi). Utilizar el silabario.
- ✓ Ayudar a el o la participante a escribir la familia silábica.

yo yu ya ye yi Yo Yu Ya Ye Yi

---

---

---

yoyo yodo yema mayo yeso soya

---

---

---

Yoli Nayo ayuda payaso papaya

---

---

---

Yolanda ayuda a Nayo.

Yoli desayuna papaya y melón.

---

---

---

---

---

**ACTIVIDADES:**

- ✓ Leer junto con el o la participante la familia silábica en minúsculas y mayúsculas.
- ✓ Pedir a el o la participante que copie y repita la familia silábica anterior.
- ✓ Explicar a el o la participante utilizando el silabario cómo se forman las nuevas palabras.
- ✓ Pedir a el o la participante que use las letras vistas anteriormente para escribir otras palabras.
- ✓ Leer junto con el o la participante las oraciones.
- ✓ Formar otras oraciones y escribirlas en las líneas.





rata  
ra ta  
r a t a

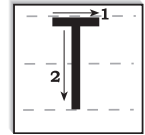
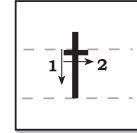
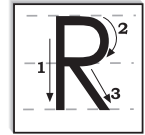
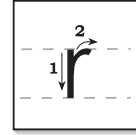

r r r r r r r R R R R R R

r r r r r r r R R R R R R

t t t t t t t T T T T T T

t t t t t t t T T T T T T

___	a	r	a	___
___	o		e	___
___	i		i	___
			o	___
			u	___

t	o	___
	u	___
	e	___
	i	___
	a	___

**ACTIVIDADES:**

- ✓ Observar el dibujo y decir a el o la participante que a la par está escrito el nombre.
- ✓ Leer la palabra **rata**.
- ✓ Decir a el o la participante que la palabra **rata** se puede dividir en partes llamadas sílabas. Leer las sílabas.
- ✓ Decir a el o la participante que las sílabas se dividen en partes más pequeñas llamadas letras. Identificar las letras **r** y **t**.
- ✓ Observar e indicar el nombre, trazo y sonido de la letra.
- ✓ Ejercitar las letras **r** y **t**.
- ✓ Orientar a el o la participante a formar la familia silábica (ra, re, ri, ro, ru y to, tu, te, ti, ta e incluir las sílabas ar, or e ir). Utilizar el silabario.
- ✓ Ayudar a el o la participante a escribir las familias silábicas.

ra re ri ro ru Ra Re Ri Ro Ru

---

---

---

to tu te ti ta To Tu Te Ti Ta

---

---

---

rata pato matate rosa río pita tapón

---

---

---

Rosa timoteo Marina Romeo tomate

---

---

---

El payaso da risa.

Timoteo tiene un tomatal.

---

---

---

**ACTIVIDADES:**

- ✓ Leer junto con el o la participante la familia silábica en minúsculas y mayúsculas.
- ✓ Pedir a el o la participante que copie y repita la familia silábica anterior.
- ✓ Leer junto con el o la participante la familia silábica en minúscula y mayúscula .
- ✓ Explicar a el o la participante utilizando el silabario cómo se forman las nuevas palabras.
- ✓ Pedir a el o la participante que use las letras vistas anteriormente para escribir otras palabras.
- ✓ Leer junto con el o la participante las oraciones.
- ✓ Formar otras oraciones y escribirlas en las líneas.

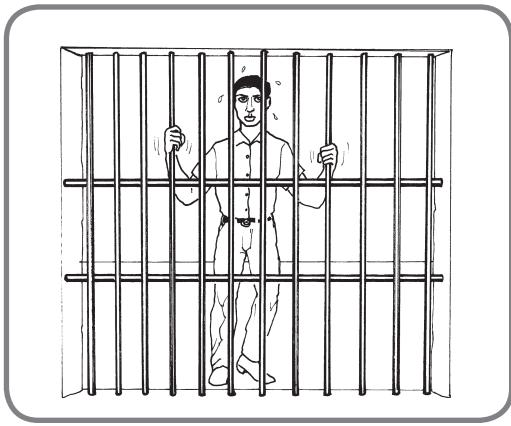

cárcel  
 cár cel  
 c á r c e l

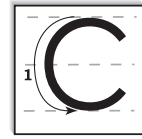
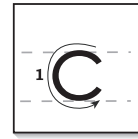

ca co cu Ca Co Cu

ca co cu Ca Co Cu

ce ci Ce Ci

ce ci Ce Ci

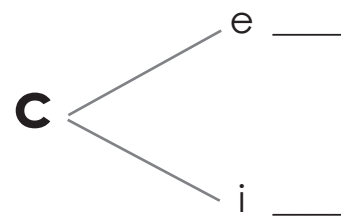
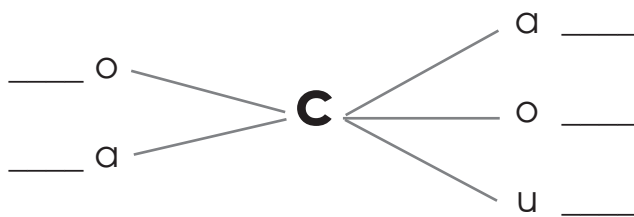

**ACTIVIDADES:**

- ✓ Observar el dibujo y decir a el o la participante que a la par está escrito el nombre.
- ✓ Leer la palabra **cárcel**.
- ✓ Decir a el o la participante que la palabra **cárcel** se puede dividir en partes llamadas sílabas. Leer las sílabas.
- ✓ Decir a el o la participante que las sílabas se dividen en partes más pequeñas llamadas letras. Identificar la letra **c**.
- ✓ Observar e indicar el nombre, trazo y sonido de la letra.
- ✓ Ejercitar la letra **c**.
- ✓ Orientar a el o la participante a formar la familia silábica (ca, co, cu y ce, ci e incluir las sílabas oc y ac). Utilizar el silabario.
- ✓ Ayudar a el o la participante a escribir la familia silábica.

ca co cu Ca Co Cu

---

---

---

ce ci Ce Ci

---

---

---

cárcel canela cuna casa comida

---

---

---

Celia cine cisne cebada cero

---

---

---

Celia cocina la comida.

La cama es de caoba.

---

---

---

**ACTIVIDADES:**

- ✓ Leer junto con el o la participante la familia silábica en minúsculas y mayúsculas.
- ✓ Pedir a el o la participante que copie y repita la familia silábica anterior.
- ✓ Leer junto con el o la participante la familia silábica en minúscula y mayúscula .
- ✓ Explicar a el o la participante utilizando el silabario cómo se forman las nuevas palabras.
- ✓ Pedir a el o la participante que use las letras vistas anteriormente para escribir otras palabras.
- ✓ Leer junto con el o la participante las oraciones.
- ✓ Formar otras oraciones y escribirlas en las líneas.

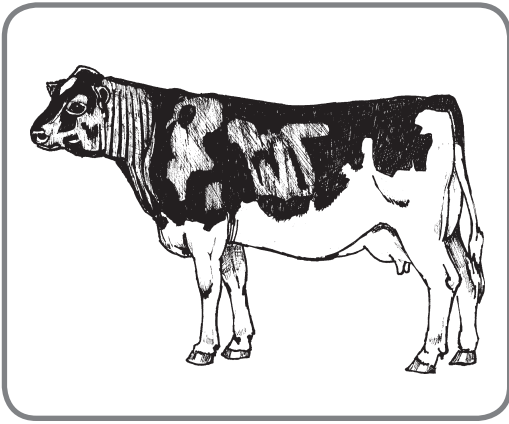

vaca  
 va ca  
 v a c a

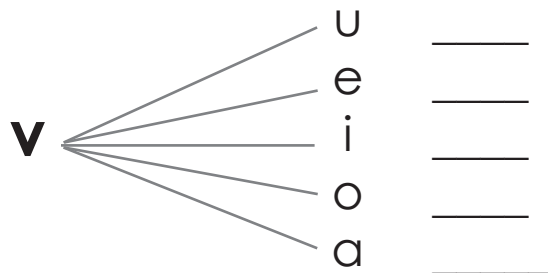
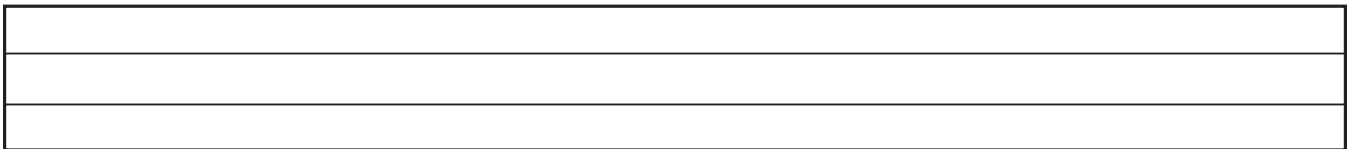
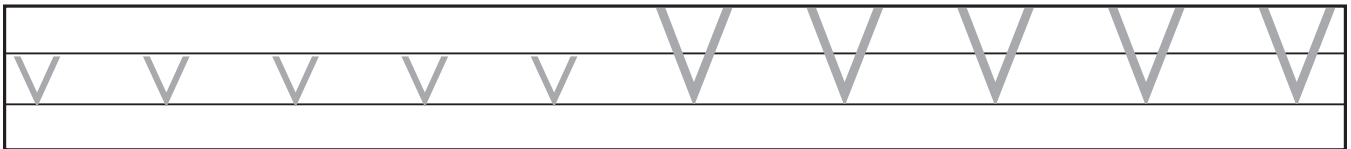
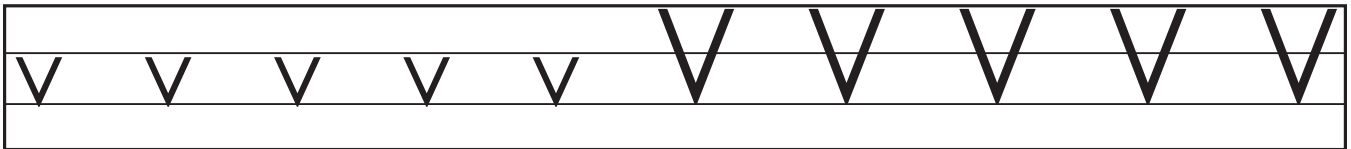
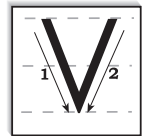
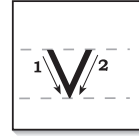

**ACTIVIDADES:**

- ✓ Observar el dibujo y decir a el o la participante que a la par está escrito el nombre.
- ✓ Leer la palabra **vaca**.
- ✓ Decir a el o la participante que la palabra **vaca** se puede dividir en partes llamadas sílabas. Leer las sílabas.
- ✓ Decir a el o la participante que las sílabas se dividen en partes más pequeñas llamadas letras. Identificar la letra **v**.
- ✓ Observar e indicar el nombre, trazo y sonido de la letra.
- ✓ Ejercitar la letra **v**.
- ✓ Orientar a el o la participante a formar la familia silábica (vu, ve, vi, vo, va). Utilizar el silabario.
- ✓ Ayudar a el o la participante a escribir la familia silábica.

vu ve vi vo va Vu Ve Vi Vo Va

---

---

---

vaca vivo vida vamos Eva uva

---

---

---

veneno Verónica vestido avión

---

---

---

La vaca es un animal útil.

El veneno se usa en el tomatal.

Verónica tiene un vestido nuevo.

---

---

---

---

---

---

**ACTIVIDADES:**

- ✓ Leer junto con el o la participante la familia silábica en minúsculas y mayúsculas.
- ✓ Pedir a el o la participante que copie y repita la familia silábica anterior.
- ✓ Explicar a el o la participante utilizando el silabario como se forman las nuevas palabras.
- ✓ Pedir a el o la participante que use las letras vistas anteriormente para formar otras palabras.
- ✓ Leer junto con el o la participante las oraciones.
- ✓ Formar otras oraciones y escribirlas en las líneas.

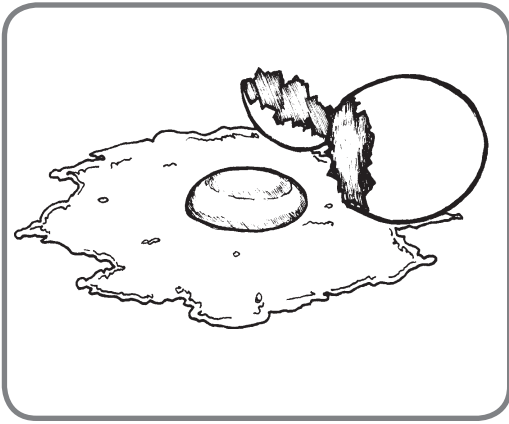

huevo  
hue vo  
h u e v o

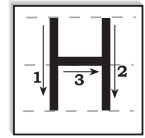
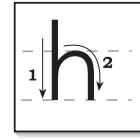

h h h h h H H H H H

h h h h h H H H H H

Blank handwriting lines for practice.

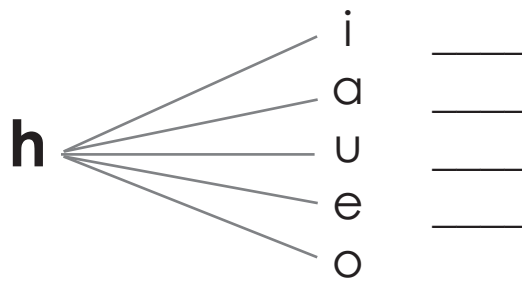

**ACTIVIDADES:**

- ✓ Observar el dibujo y decir a el o la participante que a la par está escrito el nombre.
- ✓ Leer la palabra **huevo**.
- ✓ Decir a el o la participante que la palabra **huevo** se puede dividir en partes llamadas sílabas. Leer las sílabas.
- ✓ Decir a el o la participante que las sílabas se dividen en partes más pequeñas llamadas letras. Identificar la letra **h**.
- ✓ Observar e indicar el nombre, trazo y sonido de la letra.
- ✓ Ejercitar la letra **h**.
- ✓ Orientar a el o la participante a formar la familia silábica (hi, ha, hu, he, ho). Utilizar el silabario.
- ✓ Ayudar a el o la participante a escribir la familia silábica.

hi ha hu he ho Hi Ha Hu He Ho

---

---

---

huevo hilo vehículo Héctor

---

---

---

humo ahora Hilario hundir

---

---

---

Hilario vende huevos en el mercado.  
Héctor usa hilo en el telar.  
El humo ahuma mi casa.

---

---

---

---

---

---

---

**ACTIVIDADES:**

- ✓ Leer junto con el o la participante la familia silábica en minúsculas y mayúsculas.
- ✓ Pedir a el o la participante que copie y repita la familia silábica anterior.
- ✓ Explicar a el o la participante utilizando el silabario como se forman las nuevas palabras.
- ✓ Pedir a el o la participante que use las letras vistas anteriormente para escribir otras palabras.
- ✓ Leer junto con el o la participante las oraciones.
- ✓ Formar otras oraciones y escribirlas en las líneas.



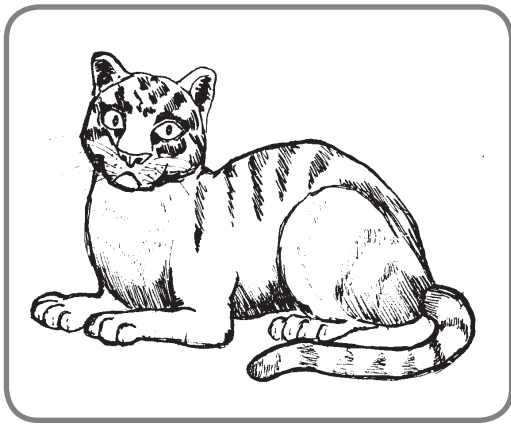

gato  
ga to  
g a t o

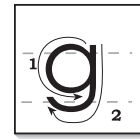

ga go gu Ga Go Gu

ga go gu Ga Go Gu

ge gi Ge Gi

ge gi Ge Gi

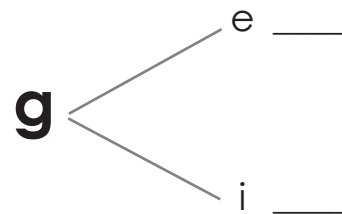
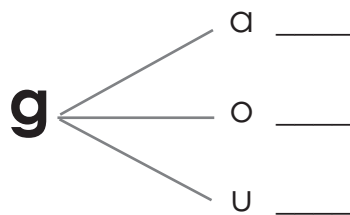

#### ACTIVIDADES:

- ✓ Observar el dibujo y decir a el o la participante que a la par está escrito el nombre.
- ✓ Leer la palabra **gato**.
- ✓ Decir a el o la participante que la palabra **gato** se puede dividir en partes llamadas sílabas. Leer las sílabas.
- ✓ Decir a el o la participante que las sílabas se dividen en partes más pequeñas llamadas letras. Identificar la letra **g**.
- ✓ Observar e indicar el nombre, trazo y sonido de la letra.
- ✓ Ejercitar la letra **g**.
- ✓ Orientar a el o la participante a formar la familia silábica (ga, go, gu, ge, gi). Utilizar el silabario.
- ✓ Ayudar a el o la participante a escribir la familia silábica.

ga go gu Ga Go Gu

---

---

---

ge gi Ge Gi

---

---

---

gato gota amiga hormiga Ángel

---

---

---

Gustavo paga su deuda a Olga

Ángela tiene un gato.

Genaro pega con goma.

Las hermanas de Gilma son gemelas.

---

---

---

---

**ACTIVIDADES:**

- ✓ Leer junto con el o la participante la familia silábica en minúsculas y mayúsculas.
- ✓ Pedir a el o la participante que copie y repita la familia silábica anterior.
- ✓ Leer junto con el o la participante la familia silábica en minúscula y mayúscula .
- ✓ Explicar a el o la participante utilizando el silabario como se forman las nuevas palabras.
- ✓ Pedir a el o la participante que use las letras vistas anteriormente para escribir otras palabras.
- ✓ Leer junto con el o la participante las oraciones.
- ✓ Formar otras oraciones y escribirlas en las líneas.

# Restemos

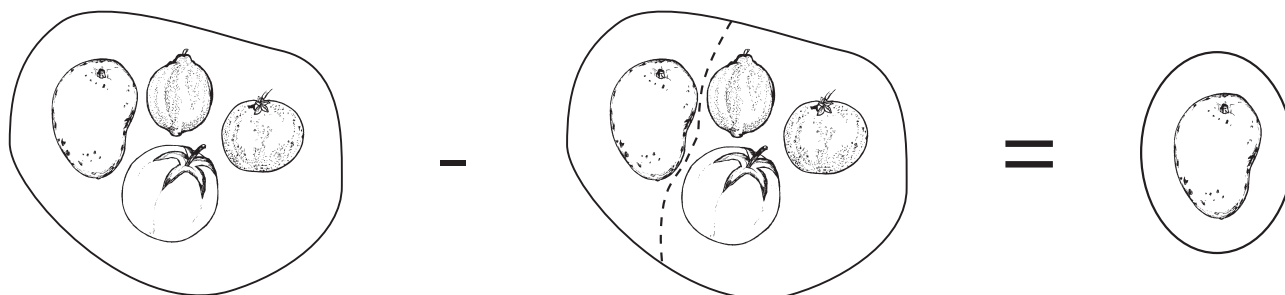

$$4 - 3 = 1$$

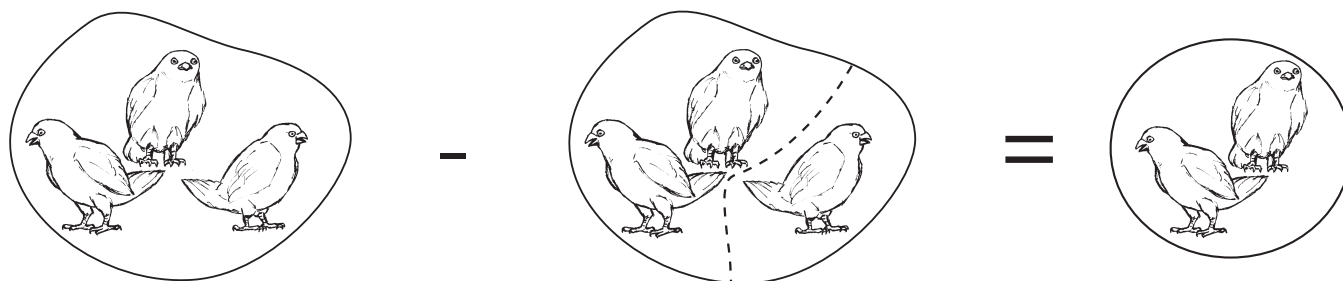

$$3 - 1 = 2$$

## ACTIVIDADES:

- ✓ Explicar a el o la participante el procedimiento de la resta.
  - Restar es quitar, disminuir de una cantidad mayor una menor.
  - Usar objetos para representar las cantidades 6 - 4, 5 - 2 y otras (use cualquier objeto sencillo) .
  - Reunir con los o las participantes las cantidades mayores y quitar la cantidad menor.

# Ejercitemos la resta

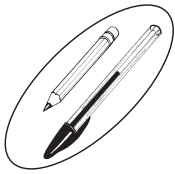

-

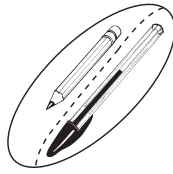

=



2

-

1

=

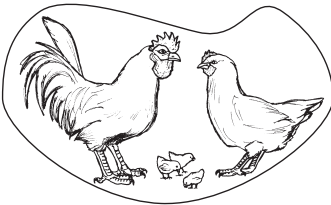

-

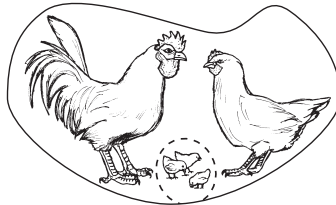

=

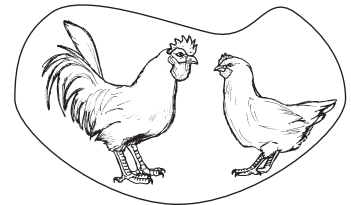

5

-

3

=

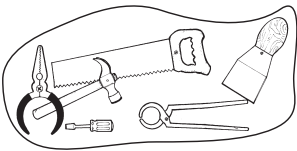

-

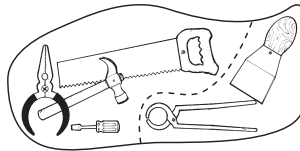

=

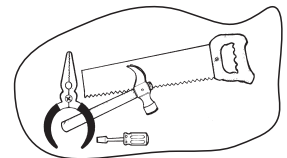

6

-

2

=



-



=



4

-

1

=



## ACTIVIDADES:

- ✓ Observar la cantidad de objetos (grupo completo) al lado izquierdo y contarla (**minuyendo**).
- ✓ Observar el siguiente grupo donde se marcan los objetos que se han quitado (**sustraendo**).
- ✓ Observar cómo queda el conjunto.
- ✓ Escribir la respuesta dentro del cuadrado (**diferencia**).

# Restemos

$$\begin{array}{r} 3 \\ - 1 \\ \hline 2 \end{array}$$

$$\begin{array}{r} 6 \\ - 4 \\ \hline \end{array}$$

$$\begin{array}{r} 8 \\ - 3 \\ \hline \end{array}$$

$$\begin{array}{r} 7 \\ - 3 \\ \hline 4 \end{array}$$

$$\begin{array}{r} 9 \\ - 5 \\ \hline \end{array}$$

$$\begin{array}{r} 5 \\ - 2 \\ \hline \end{array}$$

$$\begin{array}{r} 12 \\ - 1 \\ \hline 11 \end{array}$$

$$\begin{array}{r} 18 \\ - 4 \\ \hline \end{array}$$

$$\begin{array}{r} 26 \\ - 12 \\ \hline \end{array}$$

## ACTIVIDADES:

- ✓ Orientar a el o la participante para que realice las restas de la primera fila. Desarrolle el ejemplo:

$$\begin{array}{r} 3 \leftarrow \text{Minuendo} \\ \text{Signo menos} \rightarrow -1 \leftarrow \text{Sustraendo} \\ \hline 2 \leftarrow \text{Diferencia} \end{array}$$

- ✓ Indicar a el o la participante que la diferencia de las restas de la tercera fila, es mayor de diez (10) Por lo que se debe restar primero las unidades y luego las decenas.

## Restemos prestando a las decenas

$$\begin{array}{r} 4^1 8 \\ - 19 \\ \hline 29 \end{array}$$

$$\begin{array}{r} 37 \\ - 18 \\ \hline \end{array}$$

$$\begin{array}{r} 56 \\ - 28 \\ \hline \end{array}$$

$$\begin{array}{r} 93 \\ - 35 \\ \hline \end{array}$$

$$\begin{array}{r} 70 \\ - 12 \\ \hline \end{array}$$

$$\begin{array}{r} 85 \\ - 79 \\ \hline \end{array}$$

$$\begin{array}{r} 56 \\ - 17 \\ \hline \end{array}$$

$$\begin{array}{r} 25 \\ - 19 \\ \hline \end{array}$$

$$\begin{array}{r} 40 \\ - 39 \\ \hline \end{array}$$

### ACTIVIDADES:

- ✓ Explicar a el o la participante que el número que ocupa la posición de las unidades de la primera cifra (8) es menor que el número de la segunda cifra, (9) por lo que se debe prestar una decena al número 8, convirtiéndose en 18 menos 9, quedando de esta manera el número cuatro en valor de 3, menos uno. (Que el o la participante realice los otros ejercicios).

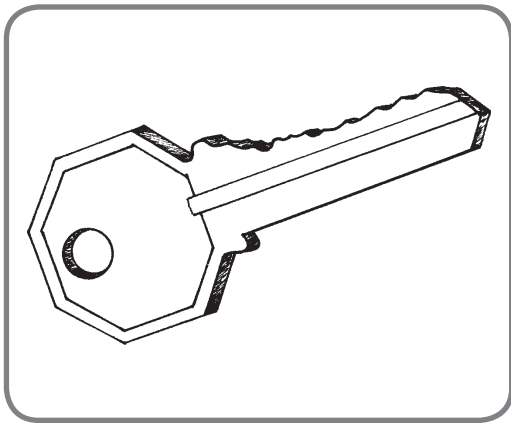

llave  
lla ve  
ll a v e

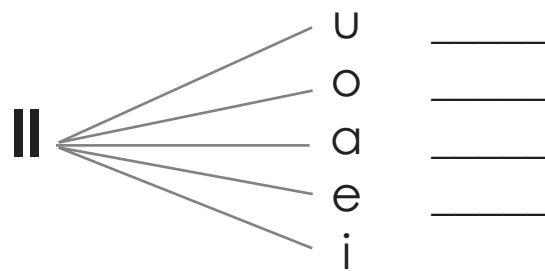
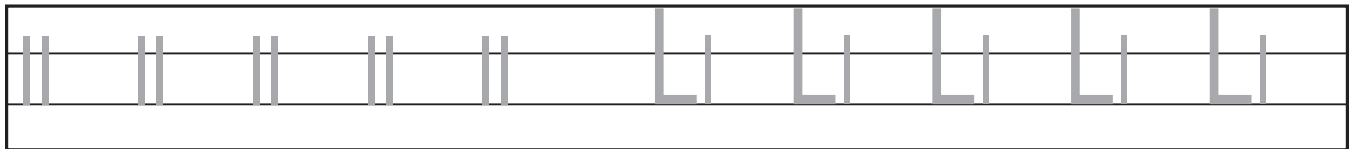
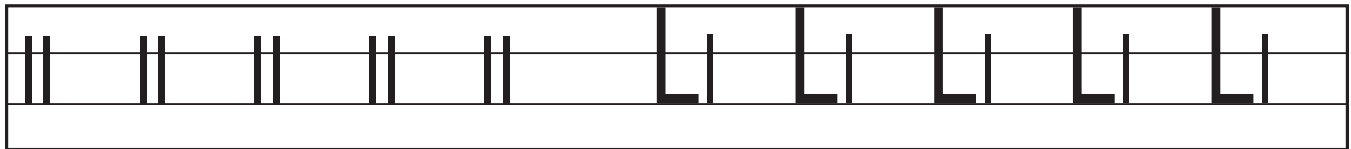
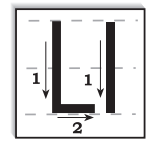
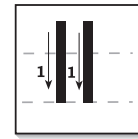

**ACTIVIDADES:**

- ✓ Observar el dibujo y decir a el o la participante que a la par está escrito el nombre.
- ✓ Leer la palabra **llave**.
- ✓ Decir a el o la participante que la palabra **llave** se puede dividir en partes llamadas sílabas. Leer las sílabas.
- ✓ Decir a el o la participante que las sílabas se dividen en partes más pequeñas llamadas letras. Identificar la letra **ll**.
- ✓ Observar e indicar el nombre, trazo y sonido de la letra.
- ✓ Ejercitar la letra **ll**.
- ✓ Orientar a el o la participante a formar la familia silábica (llu, llo, lla, lle, lli). Utilizar el silabario.
- ✓ Ayudar a el o la participante a escribir la familia silábica.

llu llo lla lle lli Llu Llo Lla Lle Lli

---

---

---

llave lleva llama lleno pollo silla gallo

---

---

---

galleta relleno cebolla caballo gallina

---

---

---

Leonardo perdió la llave de la gaveta.

Daniel sacó una copia a la llave de su casa.

---

---

---

---

---

**ACTIVIDADES:**

- ✓ Leer junto con el o la participante la familia silábica en minúsculas y mayúsculas.
- ✓ Pedir a el o la participante que copie y repita la familia silábica anterior.
- ✓ Explicar a el o la participante utilizando el silabario como se forman las nuevas palabras.
- ✓ Pedir a el o la participante que use las letras vistas anteriormente para escribir otras palabras.
- ✓ Leer junto con el o la participante las oraciones.
- ✓ Formar otras oraciones y escribirlas en las líneas.





familia  
 fa mi lia  
**f** a m i l i a

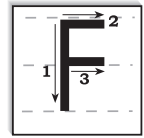
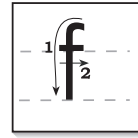

f f f f f f F F F F F

f f f f f f F F F F F

Blank handwriting lines for practice.

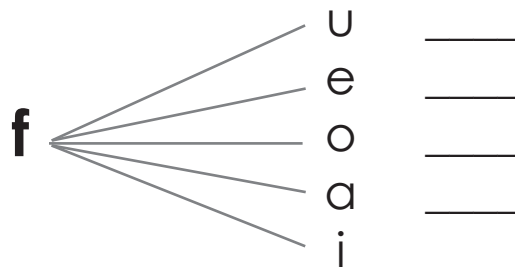

**ACTIVIDADES:**

- ✓ Observar el dibujo y decir a el o la participante que a la par está escrito el nombre.
- ✓ Leer la palabra **familia**.
- ✓ Decir a el o la participante que la palabra **familia** se puede dividir en partes llamadas sílabas. Leer las sílabas.
- ✓ Decir a el o la participante que las sílabas se dividen en partes más pequeñas llamadas letras. Identificar la letra **f**.
- ✓ Observar e indicar el nombre, trazo y sonido de la letra.
- ✓ Ejercitar la letra **f**.
- ✓ Orientar a el o la participante a formar la familia silábica (fu, fe, fo, fa, fi). Utilizar el silabario.
- ✓ Ayudar a el o la participante a escribir la familia silábica.

fu fe fo fa fi Fu Fe Fo Fa Fi

---

---

---

familia fin foco fideo fino

---

---

---

Fidel Ceferino café estufa

---

---

---

La familia de Fidelino corta café en la finca.

Fidel cambió el foco de la cocina.

En la finca de la familia Fuentes hay café.

---

---

---

---

---

**ACTIVIDADES:**

- ✓ Leer junto con el o la participante la familia silábica en minúsculas y mayúsculas.
- ✓ Pedir a el o la participante que copie y repita la familia silábica anterior.
- ✓ Explicar a el o la participante utilizando el silabario cómo se forman las nuevas palabras.
- ✓ Pedir a el o la participante que use las letras vistas anteriormente para escribir otras palabras.
- ✓ Leer junto con el o la participante las oraciones.
- ✓ Formar otras oraciones y escribirlas en las líneas.

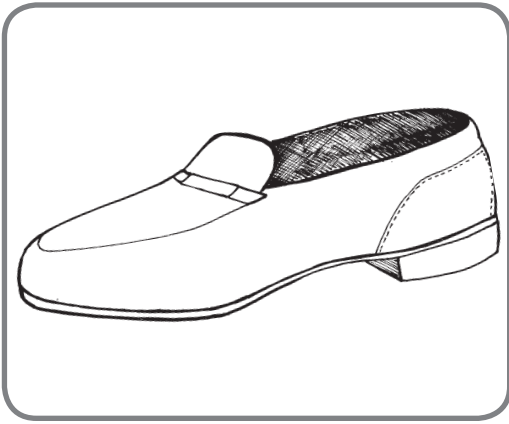

zapato  
 za pa to  
 z a p a t o

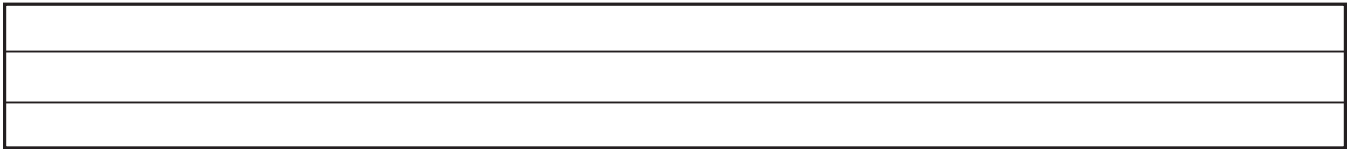
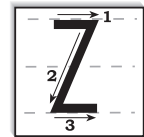
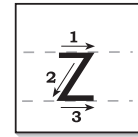

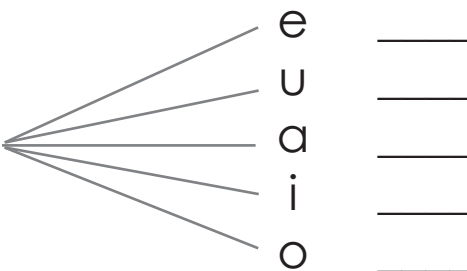
**z** 

**ACTIVIDADES:**

- ✓ Observar el dibujo y decir a el o la participante que a la par está escrito el nombre.
- ✓ Leer la palabra **zapato**.
- ✓ Decir a el o la participante que la palabra **zapato** se puede dividir en partes llamadas sílabas. Leer las sílabas.
- ✓ Decir a el o la participante que las sílabas se dividen en partes más pequeñas llamadas letras. Identificar la letra **z**.
- ✓ Observar e indicar el nombre, trazo y sonido de la letra.
- ✓ Ejercitar la letra **z**.
- ✓ Orientar a el o la participante a formar la familia silábica (ze, zu, za, zi, zo). Utilizar el silabario.
- ✓ Ayudar a el o la participante a escribir la familia silábica.

ze zu za zi zo Ze Zu Za Zi Zo

---

---

---

zapato Zacapa zona zarza vez

---

---

---

azadón zanahoria azul zapote

---

---

---

Zacarías hace zapatos de cuero.

Zoila cocina caldo de huevos con apazote.

A doña Esperanza le duele la cabeza.

El campesino utiliza el azadón en el cultivo del maíz.

---

---

---

---

---

**ACTIVIDADES:**

- ✓ Leer junto con el o la participante la familia silábica en minúsculas y mayúsculas.
- ✓ Pedir a el o la participante que copie y repita la familia silábica anterior.
- ✓ Explicar a el o la participante utilizando el silabario cómo se forman las nuevas palabras.
- ✓ Pedir a el o la participante que use las letras vistas anteriormente para escribir otras palabras.
- ✓ Leer junto con el o la participante las oraciones.
- ✓ Formar otras oraciones y escribirlas en las líneas.

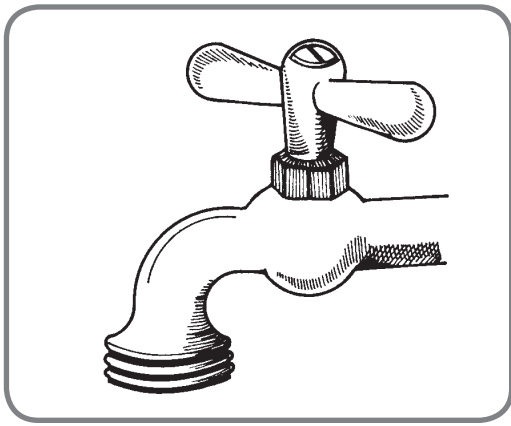

chorro  
cho rro  
ch o rr o

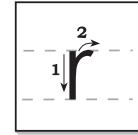
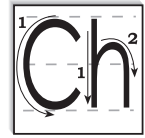

ch ch ch ch Ch Ch Ch

ch ch ch ch Ch Ch Ch

rr rr rr rr rr rr rr rr rr rr

rr rr rr rr rr rr rr rr rr rr

ch — e —  
— a —  
— o —  
— i —  
— u —

rr — a —  
— e —  
— i —  
— o —  
— u —

**ACTIVIDADES:**

- ✓ Observar el dibujo y decir a el o la participante que a la par está escrito el nombre.
- ✓ Leer la palabra **chorro**.
- ✓ Decir a el o la participante que la palabra **chorro** se puede dividir en partes llamadas sílabas. Leer las sílabas.
- ✓ Decir a el o la participante que las sílabas se dividen en partes más pequeñas llamadas letras. Identificar las letras **Ch** y **rr**.
- ✓ Observar e indicar el nombre, trazo y sonido de la letra.
- ✓ Ejercitar las letras **ch** y **rr**.
- ✓ Orientar a el o la participante a formar la familia silábica (che, cha, cho, chi, chu y rra, rre, rri, rro, rru). Utilizar el silabario.
- ✓ Ayudar a el o la participante a escribir las familias silábicas.

che cha cho chi chu

rra rre rri rro rru

chorro chile chocolate perro barro carro

Chema Checha morral hierro hacha

El chorro es de los vecinos.

Chalo tomó arroz con chocolate y Chabela tomó arroz con leche.

---

---

---

**ACTIVIDADES:**

- ✓ Leer junto con el o la participante la familia silábica en minúsculas.
- ✓ Pedir a el o la participante que copie y repita la familia silábica anterior.
- ✓ Leer junto con el o la participante la familia silábica en minúscula.
- ✓ Explicar a el o la participante utilizando el silabario cómo se forman las nuevas palabras.
- ✓ Pedir a el o la participante que use las letras vistas anteriormente para escribir otras palabras.
- ✓ Leer junto con el o la participante las oraciones.
- ✓ Formar otras oraciones y escribirlas en las líneas.



ajo  
a jo  
a j o

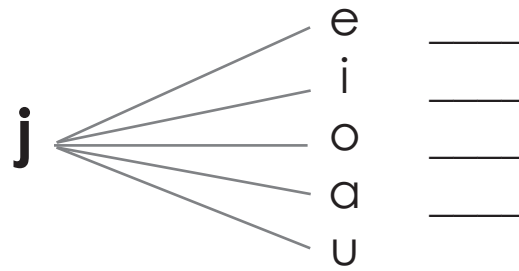
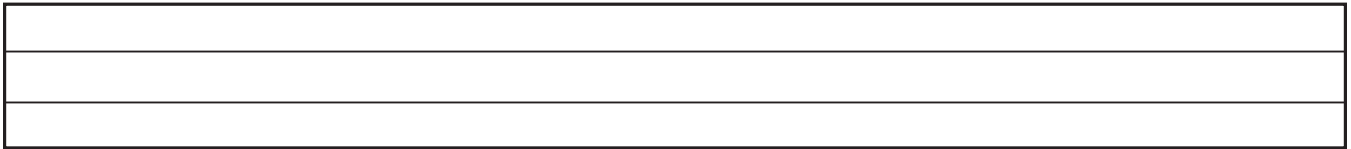
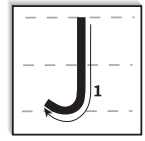
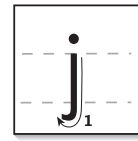

**ACTIVIDADES:**

- ✓ Observar el dibujo y decir a el o la participante que a la par está escrito el nombre.
- ✓ Leer la palabra **ajo**.
- ✓ Decir a el o la participante que la palabra **ajo** se puede dividir en partes llamadas sílabas. Leer las sílabas.
- ✓ Decir a el o la participante que las sílabas se dividen en partes más pequeñas llamadas letras. Identificar la letra **j**.
- ✓ Observar e indicar el nombre, trazo y sonido de la letra.
- ✓ Ejercitar la letra **j**.
- ✓ Orientar a el o la participante a formar la familia silábica (je, ji, jo, ja, ju). Utilizar el silabario.
- ✓ Ayudar a el o la participante a escribir la familia silábica.

je ji jo ja ju Je Ji Jo Ja Ju

---

---

---

ajo Jacinto jocote José teja

---

---

---

cheje hijo ejote piojo tinaja

---

---

---

---

---

---

---

---

---

**ACTIVIDADES:**

- ✓ Leer junto con el o la participante la familia silábica en minúsculas y mayúsculas.
- ✓ Pedir a el o la participante que copie y repita la familia silábica anterior.
- ✓ Explicar a el o la participante utilizando el silabario cómo se forman las nuevas palabras.
- ✓ Pedir a el o la participante que use las letras vistas anteriormente para escribir otras palabras.
- ✓ Formar oraciones y escribirlas en las líneas.



## Ejercicio de refuerzo

barro  
familia  
vivienda

gallinero  
carreta  
gemelos

mayo  
zapatero  
cigarra

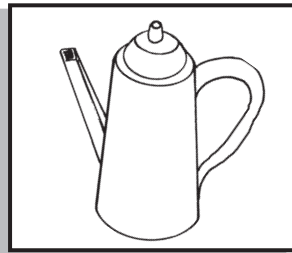

\_\_\_\_\_



\_\_\_\_\_

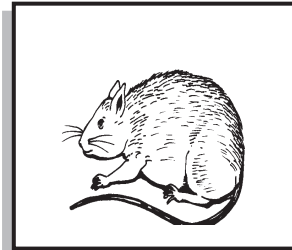

\_\_\_\_\_

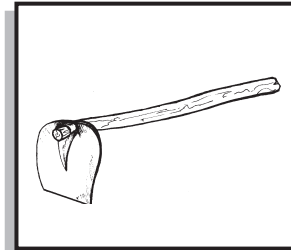

\_\_\_\_\_

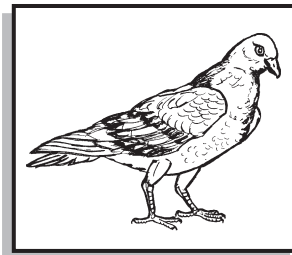

\_\_\_\_\_

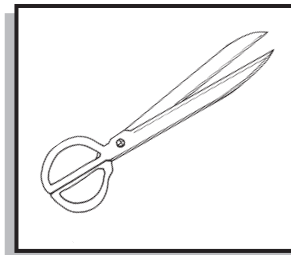

\_\_\_\_\_

Las naranjas de Rabinal son dulces.

En Baja Verapaz hay un biotopo.

Josefa tiene en la sala de su casa, un jarrón de Rabinal.

Los duraznos de Cubulco son deliciosos.

### ACTIVIDADES:

- ✓ Pedir a el o la participante que lea una a una las palabras.
- ✓ Escribir el nombre de los dibujos.
- ✓ Pedir a el o la participante que lea en voz alta las oraciones y que explique lo que entiende.

## Ejercicio de refuerzo

a) 16 \_\_\_\_\_

f) 65 \_\_\_\_\_

b) 8 \_\_\_\_\_

g) 50 \_\_\_\_\_

c) 7 \_\_\_\_\_

h) 76 \_\_\_\_\_

d) 12 \_\_\_\_\_

i) 11 \_\_\_\_\_

e) 29 \_\_\_\_\_

j) 100 \_\_\_\_\_

## Sumemos

$$\begin{array}{r} 6 \\ + 3 \\ \hline \end{array}$$

$$\begin{array}{r} 12 \\ + 44 \\ \hline \end{array}$$

$$\begin{array}{r} 27 \\ + 38 \\ \hline \end{array}$$

## Restemos

$$\begin{array}{r} 4 \\ - 2 \\ \hline \end{array}$$

$$\begin{array}{r} 73 \\ - 52 \\ \hline \end{array}$$

$$\begin{array}{r} 82 \\ - 19 \\ \hline \end{array}$$

### ACTIVIDADES:

- ✓ Escribir con letras las cantidades.
- ✓ Realizar las sumas en orden progresivo.
- ✓ Realizar las restas.

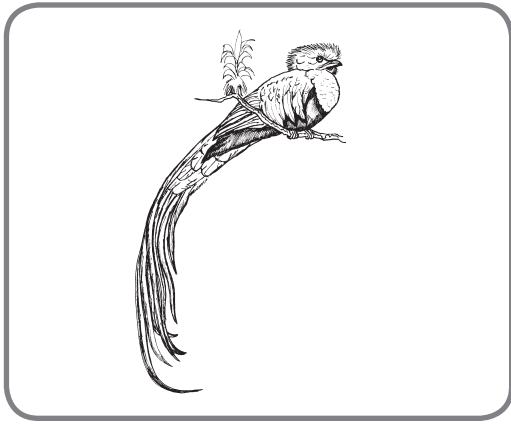

quetzal  
quet zal

q u e t z a l

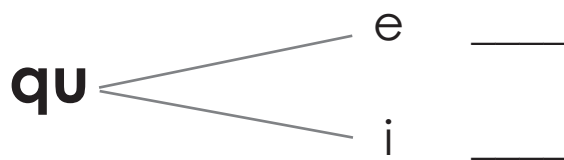
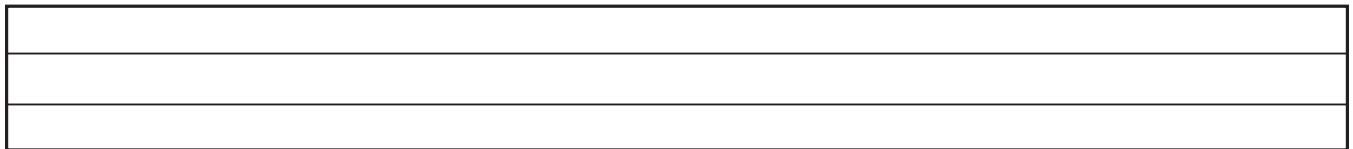
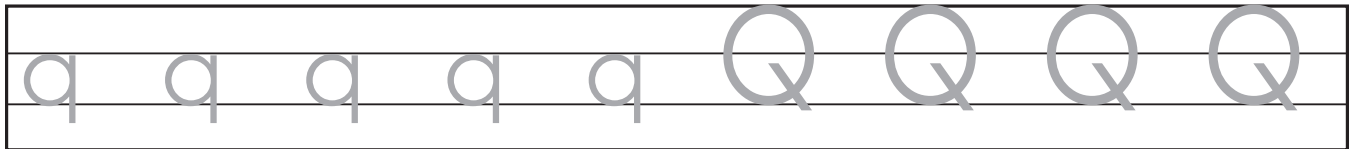
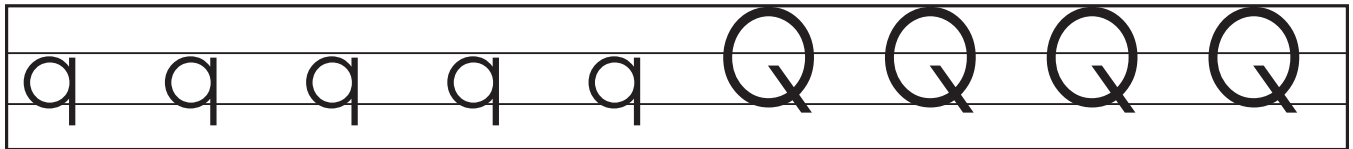
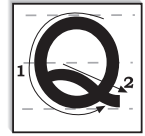
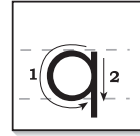

**ACTIVIDADES:**

- ✓ Observar el dibujo y decir a el o la participante que a la par está escrito el nombre.
- ✓ Leer la palabra **quetzal**.
- ✓ Decir a el o la participante que la palabra **quetzal** se puede dividir en partes llamadas sílabas. Leer las sílabas.
- ✓ Decir a el o la participante que las sílabas se dividen en partes más pequeñas llamadas letras. Identificar la letra **q**.
- ✓ Observar e indicar el nombre, trazo y sonido de la letra.
- ✓ Ejercitar la letra **q**.
- ✓ Orientar a el o la participante a formar la familia silábica (que, qui). Utilizar el silabario.
- ✓ Ayudar a el o la participante a escribir las sílabas que y qui.

que qui que qui Que Qui Que

---

---

---

quetzal quintal quina quemar queso

---

---

---

\_\_\_\_so                      má\_\_\_\_na                      Enri\_\_\_\_  
Ra\_\_\_\_l                      par\_\_\_\_                      bos\_\_\_\_

Quique quema el bosque, esto no es bueno porque contamina el ambiente y se termina el aire puro.

---

---

---

---

**ACTIVIDADES:**

- ✓ Leer junto con el o la participante la familia silábica en minúsculas y mayúsculas.
- ✓ Pedir a el o la participante que copie y repita la familia silábica anterior.
- ✓ Explicar a el o la participante utilizando el silabario cómo se forman las nuevas palabras.
- ✓ Pedir a el o la participante que use las letras vistas anteriormente para escribir otras palabras.
- ✓ Completar las palabras colocando la vocal correspondiente.
- ✓ Leer junto con el o la participante la oración.
- ✓ Formar otras oraciones y escribirlas en las líneas.

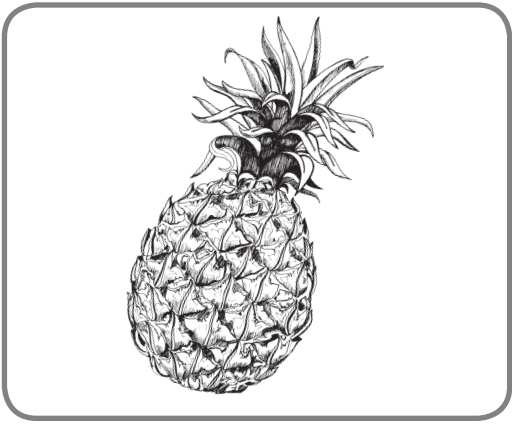

piña  
 pi ña  
 p i ñ a

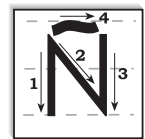
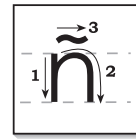

ñ ñ ñ ñ ñ Ñ Ñ Ñ Ñ

ñ ñ ñ ñ ñ Ñ Ñ Ñ Ñ

Blank handwriting lines for practice.

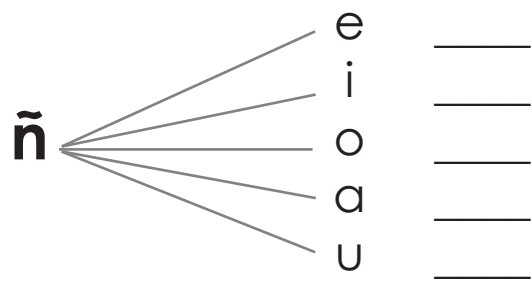

**ACTIVIDADES:**

- ✓ Observar el dibujo y decir a el o la participante que a la par está escrito el nombre.
- ✓ Leer la palabra **piña**.
- ✓ Decir a el o la participante que la palabra **piña** se puede dividir en partes llamadas sílabas. Leer las sílabas.
- ✓ Decir a el o la participante que las sílabas se dividen en partes más pequeñas llamadas letras. Identificar la letra **ñ**.
- ✓ Observar e indicar el nombre, trazo y sonido de la letra.
- ✓ Ejercitar la letra **ñ**.
- ✓ Orientar a el o la participante a formar la familia silábica (ñe, ñi, ño, ña, ñu). Utilizar el silabario.
- ✓ Ayudar a el o la participante a escribir la familia silábica.

ñe ñi ño ña ñu Ñe Ñi Ño Ña Ñu

---

---

---

pi\_\_a

u\_\_a

do\_\_a

a\_\_o

pesta\_\_a

To\_\_o

pa\_\_al

le\_\_a

ni\_\_o

ma\_\_ana

sue\_\_o

due\_\_o

---

---

---

---

---

---

---

**ACTIVIDADES:**

- ✓ Leer junto con el o la participante la familia silábica en minúsculas y mayúsculas.
- ✓ Pedir a el o la participante que copie y repita la familia silábica anterior.
- ✓ Completar las palabras colocando la letra correspondiente.
- ✓ Formar otras oraciones y escribirlas en las líneas.

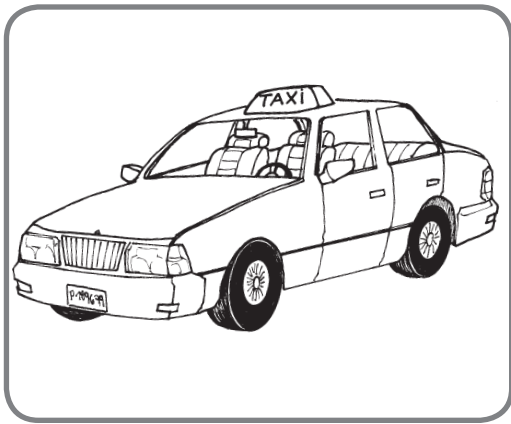

taxi  
ta xi  
t a x i

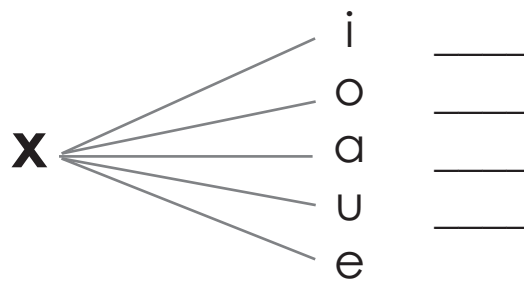
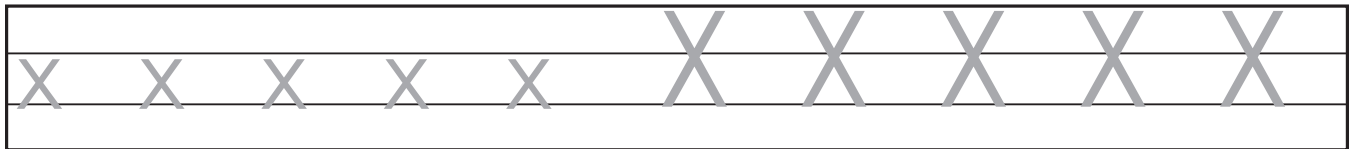
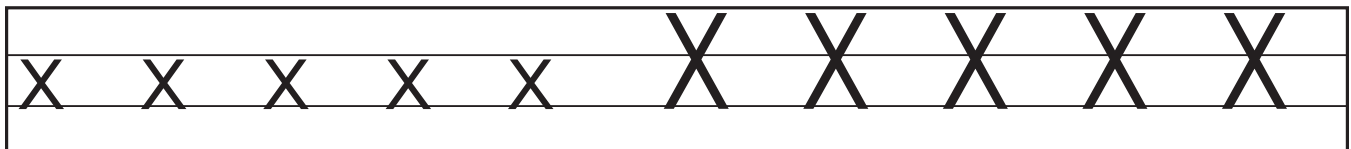
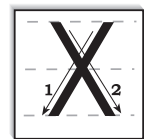
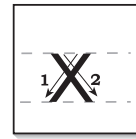

**ACTIVIDADES:**

- ✓ Observar el dibujo y decir a el o la participante que a la par está escrito el nombre.
- ✓ Leer la palabra **taxi**.
- ✓ Decir a el o la participante que la palabra **taxi** se puede dividir en partes llamadas sílabas. Leer las sílabas.
- ✓ Decir a el o la participante que las sílabas se dividen en partes más pequeñas llamadas letras. Identificar la letra **x**.
- ✓ Observar e indicar el nombre, trazo y sonido de la letra.
- ✓ Ejercitar la letra **x**.
- ✓ Orientar a el o la participante a formar la familia silábica (xi, xo, xa, xu, xe). Utilizar el silabario.
- ✓ Ayudar a el o la participante a escribir la familia silábica.

xi xo xa xu xe Xi Xo Xa Xu Xe

---

---

---

ta\_\_i

Féli\_\_

te\_\_to

mi\_\_to

Cali\_\_to

é\_\_ito

\_\_ococ

ni\_\_tamal

Ale\_\_

tóra\_\_

Si\_\_to

se\_\_to

---

---

---

---

---

---

**ACTIVIDADES:**

- ✓ Leer junto con el o la participante la familia silábica en minúsculas y mayúsculas.
- ✓ Pedir al o la participante que copie y repita la familia silábica anterior.
- ✓ Completar las palabras colocando la letra correspondiente.
- ✓ Formar otras oraciones y escribirlas en las líneas.



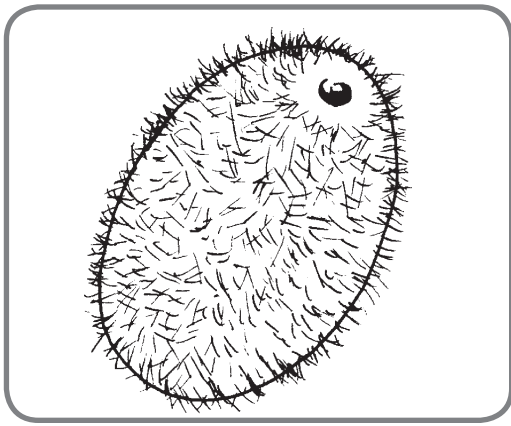

kiwi  
ki wi  
k i w i

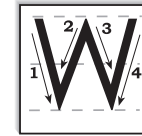
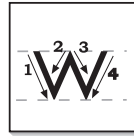
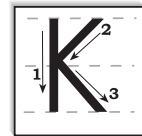
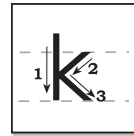

k k k k k K K K K K

k k k k k K K K K K

w w w w W W W W

w w w w W W W W

k a \_\_\_\_\_  
e \_\_\_\_\_  
o \_\_\_\_\_  
u \_\_\_\_\_  
i \_\_\_\_\_

w u \_\_\_\_\_  
e \_\_\_\_\_  
o \_\_\_\_\_  
i \_\_\_\_\_  
e \_\_\_\_\_

**ACTIVIDADES:**

- ✓ Observar el dibujo y decir a el o la participante que a la par está escrito el nombre.
- ✓ Leer la palabra **kiwi**.
- ✓ Decir a el o la participante que la palabra **kiwi** se puede dividir en partes llamadas sílabas. Leer las sílabas.
- ✓ Decir a el o la participante que las sílabas se dividen en partes más pequeñas llamadas letras. Identificar las letras **k** y **w**.
- ✓ Observar e indicar el nombre, trazo y sonido de la letra.
- ✓ Ejercitar las letras **k** y **w**.
- ✓ Orientar a el o la participante a formar la familia silábica (ka, ke, ko, ku, ki y wu, we, wo, wi, we). Utilizar el silabario.
- ✓ Ayudar a el o la participante a escribir la familia silábica.
- ✓ Explicar que el kiwi es una fruta de reciente importación.

ka ke ko ku ki Ka Ke Ko Ku Ki

---

---

---

wu we wo wi wa Wu We Wo Wi Wa

---

---

---

kilo Tikal Wendy Wálter

---

---

---

Wendy y Wálter comen kiwi.

Karina come manzana, a ella no le gusta el kiwi.

---

---

---

---

---

---

---

**ACTIVIDADES:**

- ✓ Leer junto con el o la participante la familia silábica en minúsculas y mayúsculas.
- ✓ Pedir a el o la participante que copie y repita la familia silábica anterior.
- ✓ Leer junto con el o la participante la familia silábica en minúscula y mayúscula .
- ✓ Explicar a el o la participante utilizando el silabario cómo se forman las nuevas palabras.
- ✓ Pedir a el o la participante que use las letras vistas anteriormente para escribir otras palabras.
- ✓ Leer junto con el o la participante las oraciones.
- ✓ Formar otras oraciones y escribirlas en las líneas.

EDUCACIÓN, DESARROLLO Y PAZ  
MÓDULO No. 2

CRÉDITOS PRIMERA EDICIÓN

<b>Elaborado por:</b>	Edgar Leonel Ramírez González Peter Hughes-Hallett	-COORDINADOR-
	Jerónimo Ampérez Lucero Elgin Abdías Chan Chub Valdemar Eduardo Chacón Marvin González José Dolores Juárez Alvarado Silvia Turcios Herrera María Irene Milián de Carranza Amparo Elizabeth Rivera de Grant Olga Milián García Cipriano González Luciano Rodríguez Tomás Tahuico Mario Alfonso Tolón Pérez Antonio Coloch Juárez Fausto David Jerónimo Ancelma Mendoza González Marco Antonio Alvarado A.	Jorge Luis Ramírez González Héctor Ovidio Morales Ralda Mario R. Morales Rodrigo Chub Ical Cresencio Cruz Pérez Rosaura de Guzmán Disidoro Morales Marroquín María Reginalda Leal C. Dámaris Judith González Porfirio Sis Castro Miguel Angel Lajuj Gómez Paulina Tahuico de Paz Rosa Alicia Tolón Pérez Ana María Castro Reyes René Victoriano Mendoza Carlota Cruz María Angélica Solomán C.

**Ilustraciones y diagramación:** Jorge Luis Ramírez González

Comité Nacional de Alfabetización CONALFA  
Unidad de Investigación y Planificación  
Proyecto Tezulutlán

CRÉDITOS EDICIÓN AMPLIADA Y CORREGIDA

<b>Administración:</b>	<b>Lic. Francisco Javier Moscoso Ososrio</b>
<b>Coordinación:</b>	Filadelfo Antonio Tobías Aparicio.
<b>Revisión:</b>	Unidad de Investigación y Planificación. Unidad de Seguimiento y Evaluación. Coordinación de Baja Verapaz. Proyecto Tezulutlán.
<b>Levantado de texto, diseño y diagramación:</b>	Sandra Elizabeth Marroquín Santos.
<b>Ilustraciones:</b>	Héctor Fernando Barillas Caicedo
<b>Editor:</b>	Comité Nacional de Alfabetización -CONALFA-
<b>Responsable de producción:</b>	Mauricio de la Cruz García Encargado de Artes Gráficas

EDICIÓN 2008

Administración	Licda. Ilda Morán de García Secretaría Ejecutiva
Coordinación	Licda. Dora Emelina Soberanis Gatica Coordinadora de la Unidad de Investigación y Planificación
Editor:	Sección de Artes Gráficas Comité Nacional de Alfabetización -CONALFA-

La presente reproducción consta de 3,000 ejemplares.

Estos ejemplares son de distribución gratuita por el Comité Nacional de Alfabetización -CONALFA-

Guatemala, enero de 2009.